

QUESTIONNAIRE SUR LES APPAREILS DE CHAUFFAGE A COMBUSTIBLE SOLIDE

NUMERO DE POLICE

DATE DU RAPPORT

PHOTO REQUISE OUI NON
PHOTO ANNEXÉE OUI NON

COMPAGNIE D'ASSURANCE

ASSURÉ

COURTIER

CODE DU CLIENT (COURTIER)

1. APPAREIL DE CHAUFFAGE

TYPE: POÊLE ACORN, FOURNEAU DE CHAUFFAGE (BOX STOVE), POËLLE FRANKLIN OU POTBELLY (AVEC PORTES NON AJUSTÉES OU SANS PORTES) APPAREIL DE CHAUFFAGE AUTONOME AUTRE (SPÉCIFIEZ) _____

MARQUE _____ POÊLE - CUISINIÈRE POÊLE À BOIS HERMETIQUE

MODELE _____ FOYER ENCASTRABLE POÊLE À BOIS NON-HERMETIQUE

ÂGE _____ FOYER À DÉGAGEMENT NUL FOURNAISE AU BOIS

FOYER EN MAÇONNERIE GÉNÉRATEUR D'APPOINT AU BOIS

POÊLE A GRANULÉS SYSTÈME MIXTE BOIS/HUILE

L'APPAREIL DE CHAUFFAGE EST-IL CERTIFIÉ? OUI NON SI OUI PAR: CSA INTERNATIONAL (AUPARAVANT ASSOCIATION CANADIENNE DE NORMALISATION) LABORATOIRES DES ASSUREURS DU CANADA (ULC)

INTERTEK TESTING SERVICES (AUPARAVANT WARNOCK-HERSEY PROF. SERVICES LTD) AUTRE (SPÉCIFIEZ) _____

ADDRESSSE DES LIEUX OÙ EST INSTALLÉ L'APPAREIL RÉSIDENCE PRINCIPALE AUTRE (SPÉCIFIEZ) _____

EMPLACEMENT DE L'APPAREIL DE CHAUFFAGE:

GARAGE ATTACHÉ GARAGE DETACHÉ

ATELIER

RÉSIDENCE (SPÉCIFIEZ) _____

AUTRE (SPÉCIFIEZ) _____

L'APPAREIL EST-IL? PRINCIPAL D'APPOINT À QUELLE FRÉQUENCE L'APPAREIL DU CHAUFFAGE EST-IL UTILISÉ? NB D'HEURES PAR JOUR _____ NB DE JOURS PAR ANNÉE _____

COMBUSTIBLE: BOISE UNIQUEMENT NOMBRE DE CORDES DE BOIS UTILISÉES ANNUELLEMENT _____ CORDE MINCE (16" x 4" x 8")

BOIS ET HUILE GRANULE (SPÉCIFIEZ TYPE) _____ PLEINE CORDE (4' x 4' x 8") AUTRE (SPÉCIFIEZ) _____

SI LE COMBUSTIBLE N'EST PAS DU BOIS, VEUILLEZ SPÉCIFIER LA QUANTITÉ BRÛLÉE ANNUELLEMENT _____

LES CENDRES SONT-ELLES DÉPOSÉES DANS UN RÉCIPIENT DE MÉTAL? OUI NON LE RÉCIPIENT A-T-IL UN COUVERCLE DE MÉTAL? OUI NONLE RÉCIPIENT UTILISÉ POUR DÉPOSER LES CENDRES EST-IL PLACÉ SUR UNE SURFACE INFLAMMABLE? OUI NON

2. CHEMINÉE

TYPE: MAÇONNERIE CHEMISAGE: BOISSEAUX D'ARGILE ACIER INOXYDABLE AUTRE (SPÉCIFIEZ) _____

CHEMINÉE MÉTALLIQUE PRÉFABRIQUÉE À DOUBLE PAROI - NOM DU FABRICANT _____

INSTALLATION FAITE PAR UN PROFESSIONNEL? OUI NON SI OUI, NOM DE L'ENTREPRISE _____ INCONNU

ÉTIQUETÉE:

CSA INTERNATIONAL (AUPARAVANT ASSOCIATION CANADIENNE DE NORMALISATION) LABORATOIRES DES ASSUREURS DU CANADA (ULC)

INTERTEK TESTING SERVICES (AUPARAVANT WARNOCK-HERSEY PROF. SERVICES LTD) AUTRE (SPÉCIFIEZ) _____

BÉTON

AUTRE TYPE DE CHEMINÉE (SPÉCIFIEZ) _____

INCONNU

ÂGE: MÊME QUE L'APPAREIL DE CHAUFFAGE OU _____

L'APPAREIL DE CHAUFFAGE PARTAGE-T-IL LE MÊME CONDUIT DE FUMÉE? OUI FOURNIR DÉTAILS _____ NON

LA CHEMINÉE EST INSTALLÉE: À L'INTERIEUR DU BÂTIMENT À L'EXTÉRIEUR DU BATIMENT À L'EXTÉRIEUR DU BATIMENT DANS UNE ENCEINTE ISOLÉE

COMBIEN DE FOIS PAR ANNÉE LA CHEMINÉE EST-ELLE RAMONÉE? _____ DATE DU DERNIER RAMONAGE _____ PAR QUI? _____

DISTANCE MINIMAL ENTRE LA CHEMINÉE _____ POUCES
ET LES MATÉRIEAUX COMBUSTIBLES CENTIMÈTRES

LA CHEMINÉE EST-ELLE APPROUVÉE POUR ÊTRE EXPOSÉE
DE FAÇON CONTINUE À LA TEMPÉRATURE DES GAZ DE 650° C? OUI NON INCONNU

3. DÉGAGEMENTS

IMPORTANT

**VEUILLEZ COMPLÉTER LE DIAGRAMME SUIVANT.
L'ESPACE DE DÉGAGEMENT RÉEL EST CE QUE VOUS AVEZ
MESURÉ, TANDIS QUE LA DISTANCE REQUISE EST CELLE
SPÉCIFIÉE DANS LE MANUAL DU FABRICANT OU SUR
L'ÉTIQUETTE APOSÉE SUR L'APPAREIL DE CHAUFFAGE. LES
DIMENSIONS OU LES MESURES SONT EN :**

POUCES CENIMÈTRES

REELLE REQUISE

	REELLE	REQUISE
DISTANCE MINIMALE ENTRE L'APPAREIL DE CHAUFFAGE ET LE :	MUR ARRIÈRE	
	MUR DE CÔTÉ	
	COIN	
DISTANCE MINIMALE ENTRE LE TUYAU DE RACCORDEMENT ET LE :	PLAFOND	
	MUR ARRIÈRE	
	MUR DE CÔTÉ	
DISTANCE MINIMALE ENTRE L'APPAREIL DE CHAUFFAGE ET LE BORD DE L'ASSISE DE PLANCHER :	PLAFOND	
	DEVANT	
	ÇÔTÉ GAUCHE	
	ÇÔTÉ DROIT	
	ARRIÈRE	

LE TUYAU DE RACCORDEMENT PASSE-T-IL PAR UNE ROSEACE AU MUR?

OUI NON

LONGUEUR TOTALE DE TOUS LES TUYAUX DE RACCORDEMENT (INCLUANT LES COUDES) :

NOMBRE DE COUDES DANS LE TUYAU DE RECCORDEMENT: _____

CONSTRUCTION DU TUYAU DE RACCORDEMENT :

- DOUBLE PAROI
 SIMPLE PAROI (INCLUANT L'ACIER NOIR)
 GALVANISÉE
 AUTRE (SPÉCIFIEZ)

CONSTRUCTION DU:
MUR DE CÔTÉ _____

MUR ARRIERE _____

PLAFOND _____

L'ASSISE DE PLANCHER EST-ELLE FABRIQUÉE D'UN MATÉRIAU INCOMBUSTIBLE? OUI NON

DISTANCE MINIMALE ENTRE L'APPAREIL DE CHAUFFAGE ET TOUT MEUBLE, COMBUSTIBLE OU AUTRE MATÉRIAEEL COMBUSTIBLE: _____

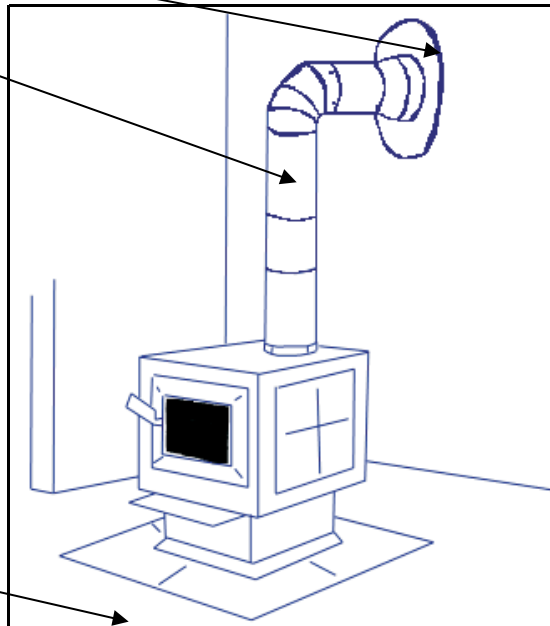

DESSINEZ UN SCHÉMA MONTRANT L'INSTALLATION DE L'APPAREIL DE CHAUFFAGE

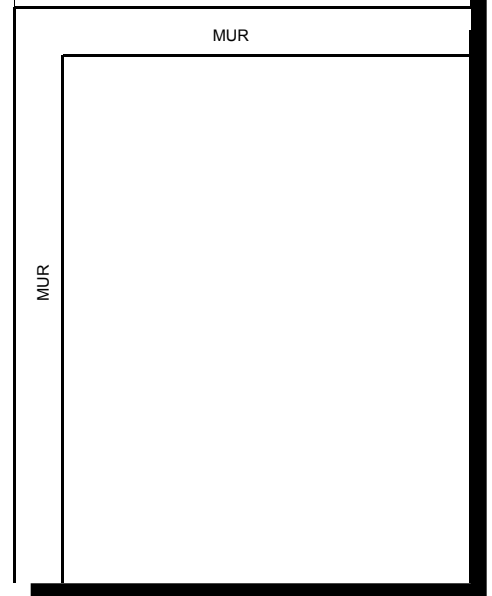

4. INSTALLATION

INSTALLATION DE L'APPAREIL DE CHAUFFAGE PAR : ENTREPRENEUR EN CHAUFFAGE PROPRIÉTAIRE AUTRE (SPECIFIEZ) _____

L'ENTREPRENEUR EST-IL CERTIFIÉ WETT (APC AU QUÉBEC)? OUI NON

LE TUYAU DE RACCORDEMENT PASSE-T-IL DANS UN ENDROIT CACHÉ/MUR? OUI DÉCRIVEZ _____

NON SANS OBJET

TYPE D'ÉCRAN DE PROTECTION : FUEILLE MÉTALLIQUE FIXÉE EN PERMANENCE OUI NON CARREAUX DE CÉRAMIQUE BRIQUE BÉTON AUTRE

DISTANCES SONT EN : POUCES CENTIMÈTRES

DISTANCE ENTRE LE MUR ET L'ÉCRAN: _____ DISTANCE ENTRE LE DESSUS DE L'APPAREIL ET LE HAUT DE L'ÉCRAN: _____ DISTANCE ENTRE L'ÉCRAN ET LE PLANCHER: _____

LES CALES D'ESPACEMENT DES MURS SONT-ELLES INCOMBUSTIBLES? OUI NON

Y A-T-IL UN ESPACE D'AIR EN HAUT ET EN BAS DE L'ÉCRAN? OUI NON

L'ÉCRAN DE PROTECTION EST-IL A UN POLICE DU MAR? OUI NON

5. AUTRE

L'INSTALLATION INCLUANT LA CHEMINEE ONT-ELLES ETE INSPECTEES PAR UN TECHNICIEN CERTIFIE WETT (APC AU QUEBEC)?

OUI NON (EXPLIQUEZ) _____

L'APPAREIL DE CHAUFFAGE OU LA CHEMINÉE ONT-ILS ÉTÉ MODIFIÉS DEPUIS L'INSTALLATION OU L'INSPECTION?

OUI NON (EXPLIQUEZ) _____

6. REMARQUES

QUESTIONNAIR REMPLI PAR: _____

DATE: _____